

Bandsmörjare Typ BS 50 och BS 110

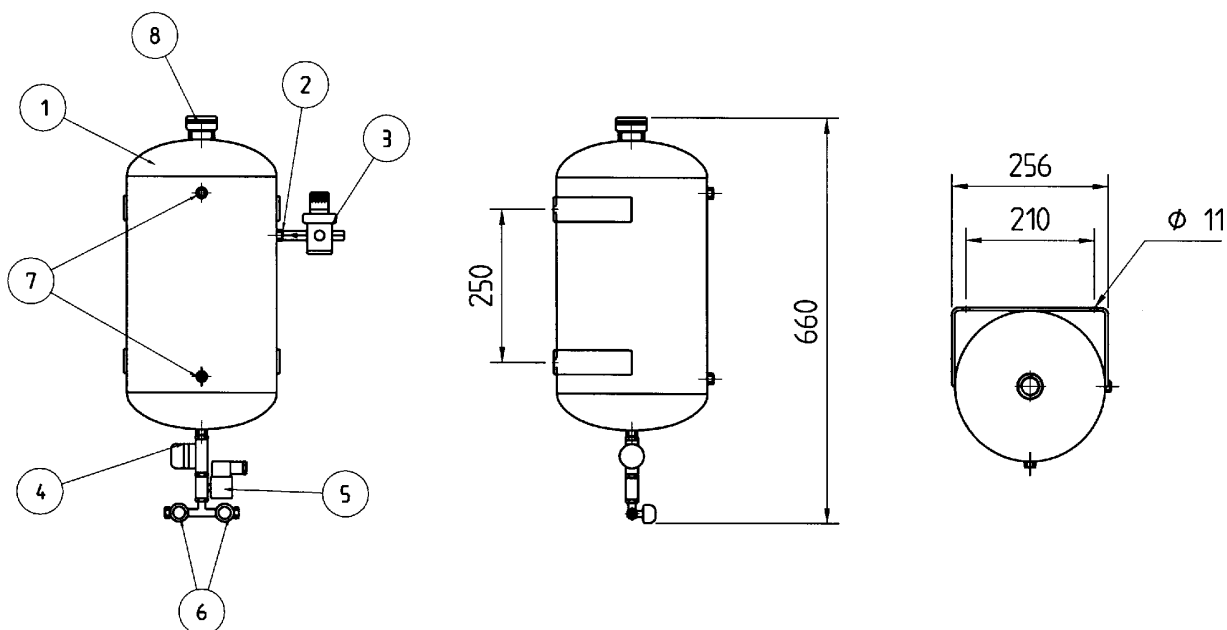

- ***BS 50 finns för bandbredder från Mycket låg oljeförbrukning 100 till 500 mm, och BS 110 från 500 till 1000 mm***
- ***Kladdar inte ned verktyg och maskiner***
- ***Anoljar jämt och droppfritt***
- ***Kan förse med drivna valsar***
- ***Automatiskt på- och avstängning av oljan via signal från pressen.***
- ***Lätt att montera oljebehållaren på valfri plats***
- ***Reglerar oljemängden på övre och undre valsen var för sig***

Tank till Bandsmörjare Typ BS 50 och BS 110



1 Tank, rymmer 20 liter

2 Backventil

3 Tryckregulator

4 Filter, kan rengöras vid behov

5 Magnetventil med elspole, finns för 220V, 48V, 24V AC och 24V DC

6 Strypventiler, reglerbara för oljemängd till över- och undervals

7 Nivåglas

8 Påfyllningslock

Smörjenhet till Bandsmörjare

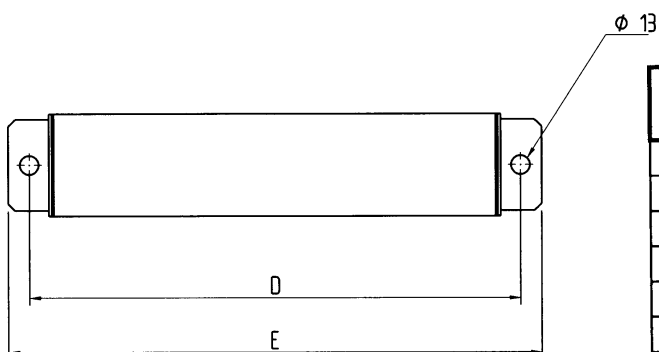
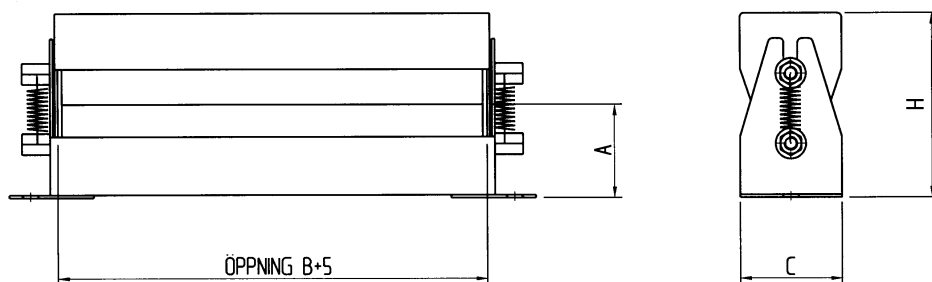

TYP	B Bandbredd	A	H	C	D	E
BS 50	150	68	130	78	195	225
BS 50	300	68	130	78	345	375
BS 50	500	68	130	78	545	575
BS 110	500	128	253	140	550	580
BS 110	800	128	253	140	850	880
BS 110	1000	128	253	140	1050	1080

Alla mått i mm

Vi förbehåller oss rätten till ändringar