

Kedjetransportör Typ 5/8 Duplex

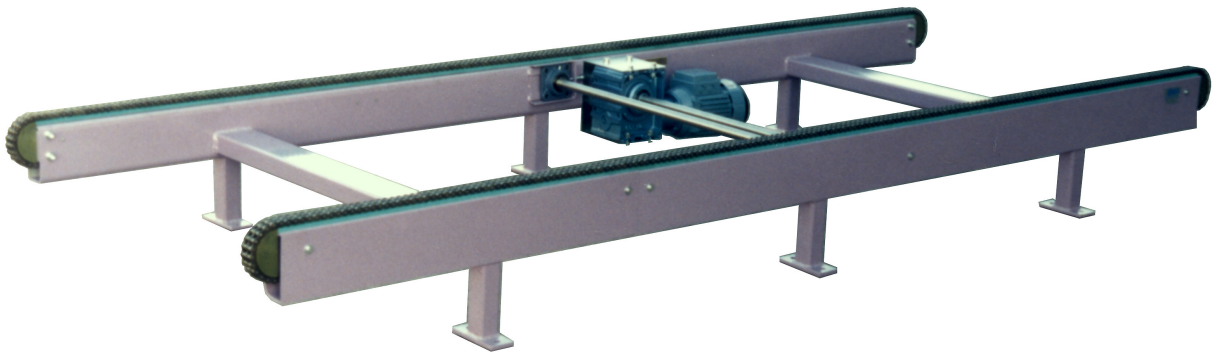

En stadig kedjetransportör för pallar, fat, backar mm.

- *Klämskyddade ändar*
- *Låg bygghöjd*
- *Tillverkas i 2, 3, 4 eller 5 strängar*
- *Reversibel drift*
- *5/8" duplex kedja*
- *Beröringskyddat drivpaket*
- *Kraftigt stativ*
- *Glidlister av polyeten eller kilstål för tyst gång och lång livslängd*
- *Tillbehör:
Sidostryningar
Stativ, fasta eller med justerbar höjd
Medbringarförsedd kedja
Steglös hastighetsreglering
Pneumatisk höj och sänkning för växling till rullbana*

Kedjetransportör Typ 5/8 Duplex

Tekniska data (andra mått och utförande på begäran)

Stomme av U-balk 60 x 140 x 60 x 6 mm

Standard bredd (cc kedjor): 1050 mm.

Längder: Från 1500 mm och upp till 10 meter beroende på belastning, hastighet etc.

Kläm skyddade brytklossar och beröringsskyddat drivpaket.

Kedja: 5/8" Duplex

Glidlist av polyeten alternativt kilstål vid höga punktlaster på kedjan

Snäckväxelmotor 0,25 - 0,55 kW 400 Volt 50 hz

Matningshastighet: fasta lägen 3-30 m/min, alternativt steglöst ställbar hastighet med frekvensreglering

Vinkelsatser för pneumatiskt höj- och sänkingsenhet vid växling till rullbana

Belastningar och kapacitet

Max godsvikt 1500 kg och 3000 kg totallast

Användningsområden

De flesta typer av applikationer, lämplig när det gäller tunga pallar, fat och liknande.

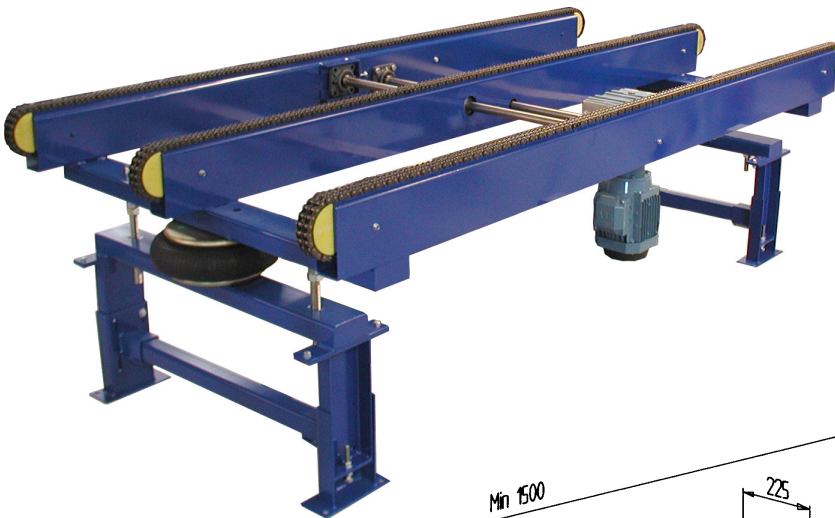

Tillverkas i 2, 3, 4 och 5 "strängar".
Bilden visar utförande i 3-strängar
med lyftenhet för "dockning" till
rullbana.

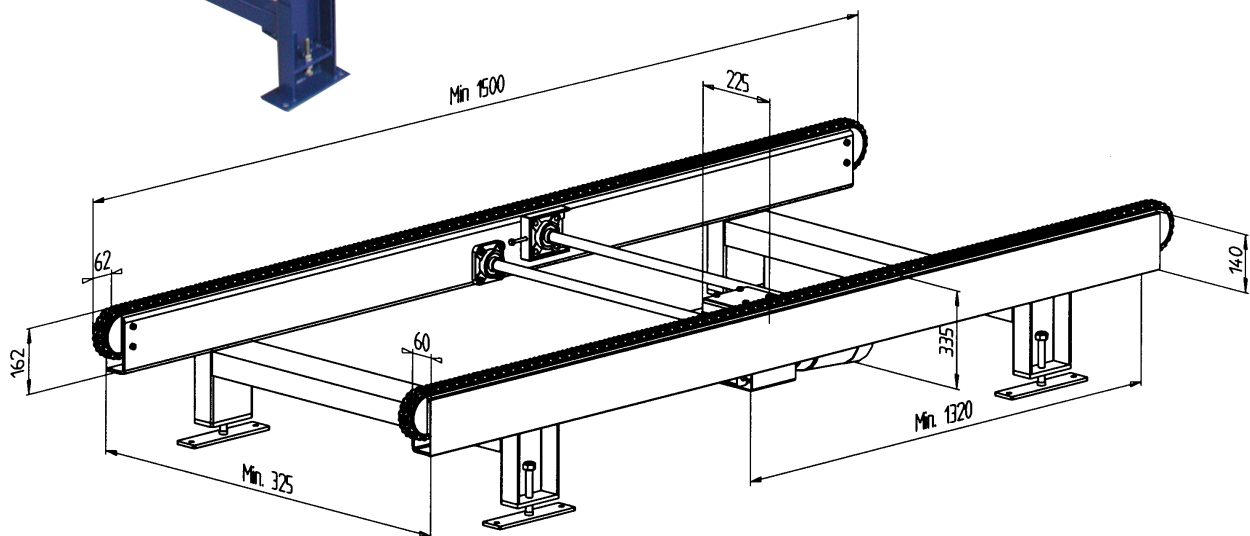

Alla mått i mm

Vi förbehåller oss rätten till ändringar