

## ***Bandtransportör Typ MASTER***

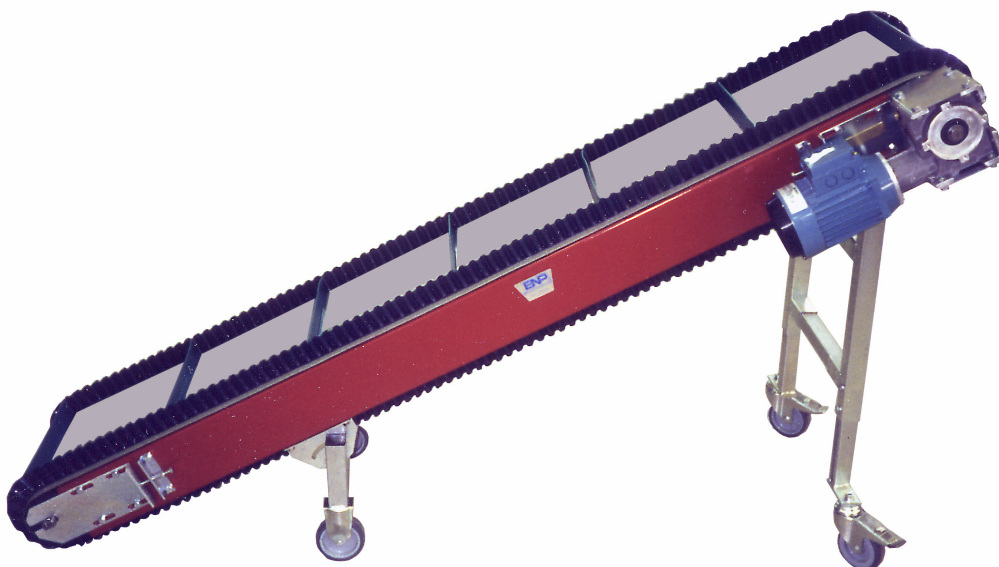

### ***Robust och prisvärd transportör för de flesta arbetsuppgifter***

- *Drivning med ändrift möjliggör band med alla typer av medbringare*
- *Enkelt och stabilt utförande*
- *Sliringsfri gång även vid hög belastning*
- *Relativt små inbyggnadsmått*
- *Drivenhet med snäckväxel eller Trummotor*
- *Tillbehör:  
Kantlister i olika utföranden  
Stativ, fasta eller med justerbar höjd  
Trattpåt som fångar upp gods  
Steglös hastighetsreglering  
Stegvis matning med paus/pulsrelä  
Skålat bandsvård för bulkods  
Vinkelsatser för stigande utförande  
Olika typer av medbringare*

# Bandtransportör Typ MASTER

## Tekniska data (andra mått och utförande på begäran)

Bandsvård av 3 mm tjock lackerad stålplåt.

Bandbredder: 200, 300, 400, 500, 600, 800, 1000 mm

Längder: Från 0,7 meter och upp till 10 meter beroende på belastning, hastighet etc.

Kullagrad drivrulle: diameter 126 mm

Kullagrad brytrulle: diameter 108 mm

Bandtyper: Allroundband, Livsmedelsgodkända, Oljebeständiga, band med flexowell kantlist mm.

Snäckväxel motor: 0,12 - 0,37 kW 400 Volt 50 hz 3-fas alt. Trummotor 0,04 - 0,18 kW 400 Volt 50 hz 3-fas

Bandhastighet fasta lägen 3-60 m/min, alternativt steglös hastighet med frekvensreglering

Vinkelsatser för vinklat utförande : Ställbar 25° - 40° alt. fasta vinklar 45° , 60°

## Belastningar och kapacitet

Max 50 kg/m och 200 kg totallast

(upp till 500 kg totallast i specialutförande)

## Användningsområden

Vid transport av lätt till medeltung last.

Mycket lämplig när det gäller stigande transportör som kräver medbringare.

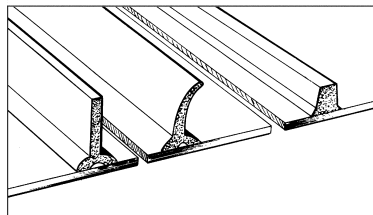

Påvulkade medbringare

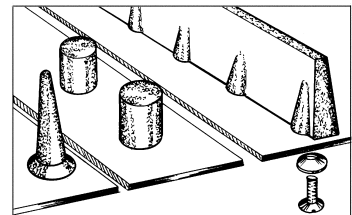

Påskruvade medbringare



Vinklat utförande

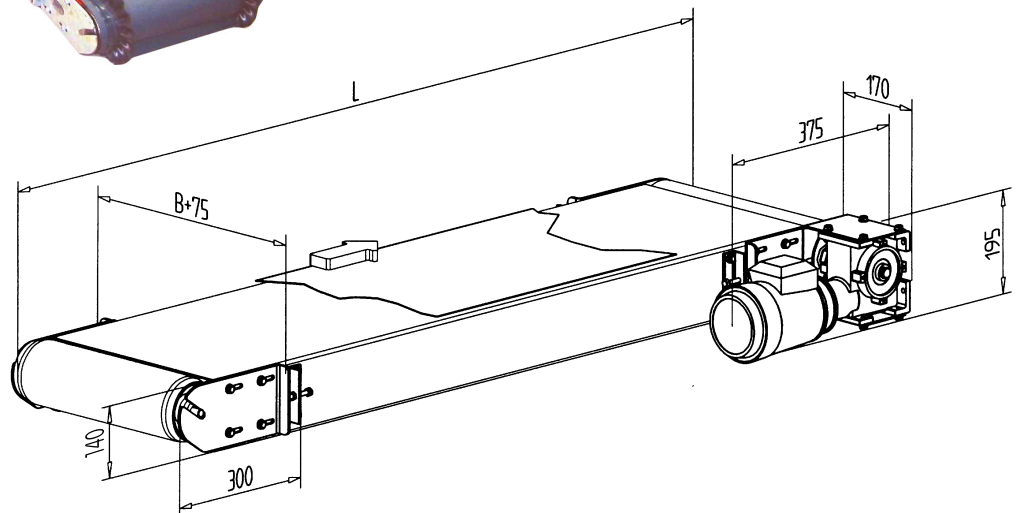

Alla mått i mm

Vi förbehåller oss rätten till ändringar