

Rotationsband Typ 450

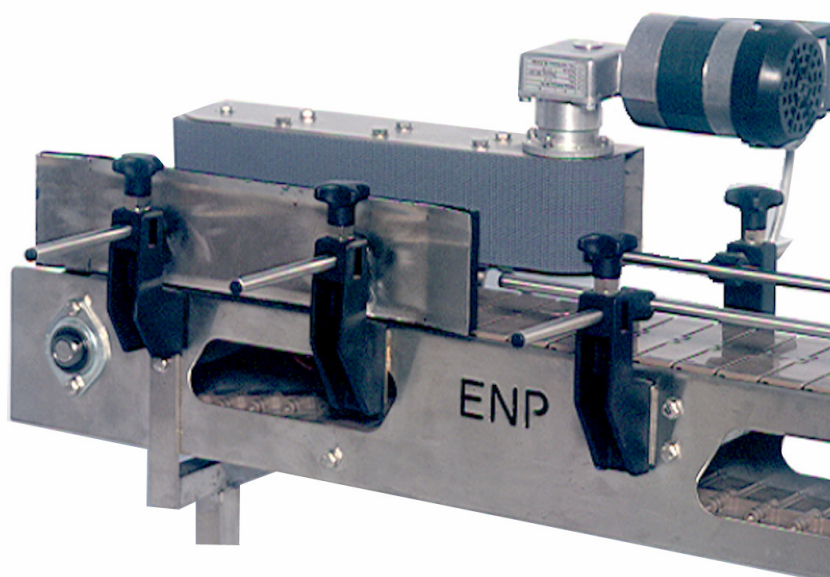

Kompakt enhet för fastsättning av etiketter

- *Säker bandstyrning*
- *Låg bygghöjd*

- *Tillbehör:
Justerbart mothåll
Fast eller justerbart stativ*

Rotationsband Typ 450

Tekniska data (andra mått och utförande på begäran)

Bandsvärd av 2 mm tjock Rostfri plåt och aluminium

Bandbredd: 100 mm

Längd: 455 mm

Kullagrade driv och brytrullar

Ändrullar diameter 90 mm

Bandtyp: Grip-topp

Snäckväxel motor 0,12 - 0,37 kW 400 Volt 50 hz 3-fas alternativt 230Volt 1 fas

Bandhastighet fasta lägen 5-40 m/min, alternativt steglös hastighet med frekvensreglering

Belastningar och kapacitet

Max 5 kg

Användningsområden

Vid behov att rotera en produkt när den går fram på en transportör för att t.ex. trycka fast en etikkett.

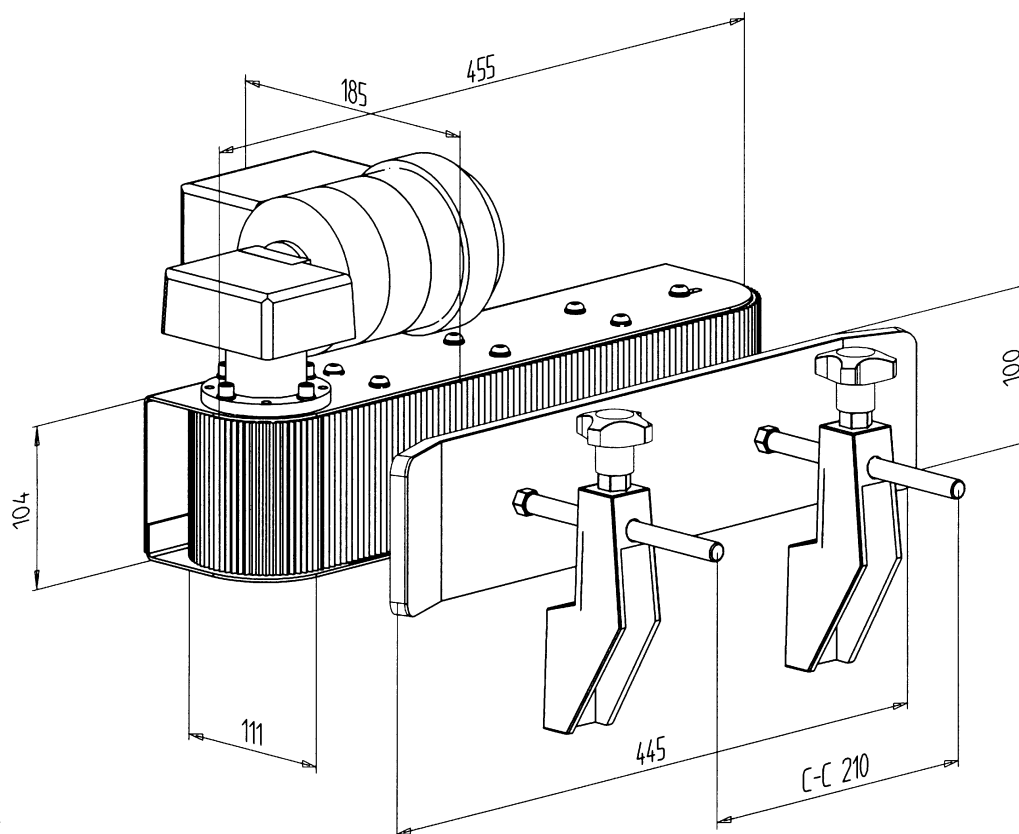

Alla mått i mm

Vi förbehåller oss rätten till ändringar