

Skakutmatare Typ 16, 28, 50 och 70

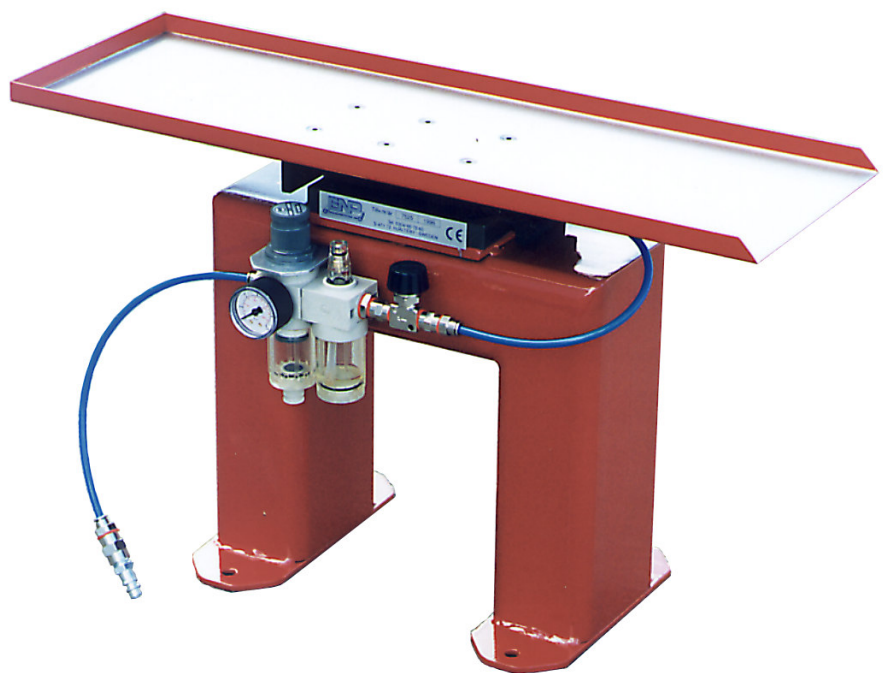

Pneumatisk drivenhet för utmatning av detaljer och skrot från pressar och stansautomater

- ***Mycket kompakt enhet***
 - ***Låg luftförbrukning***
 - ***Inga ingrepp i styrning av pressen***
 - ***Lång livslängd***
 - ***Enkel att bygga in***
 - ***Lätt att anpassa transportrännan***
- ***Tillbehör:***
 - ***Transportränna i valfritt material***
 - ***Komplett luftenhet med regulator filter, dimsmörjare, manometer och luftnipplar***
 - ***Stativ***

Skakutmatare Typ 16, 28, 50 och 70

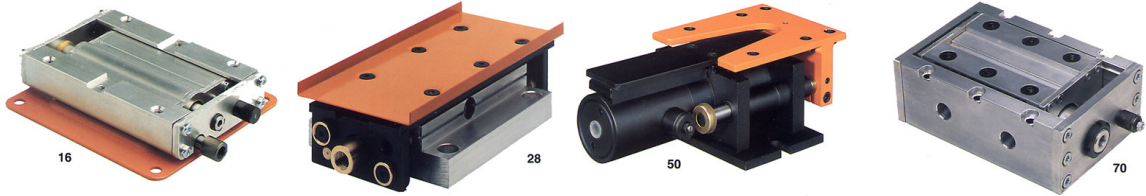

16

28

50

70

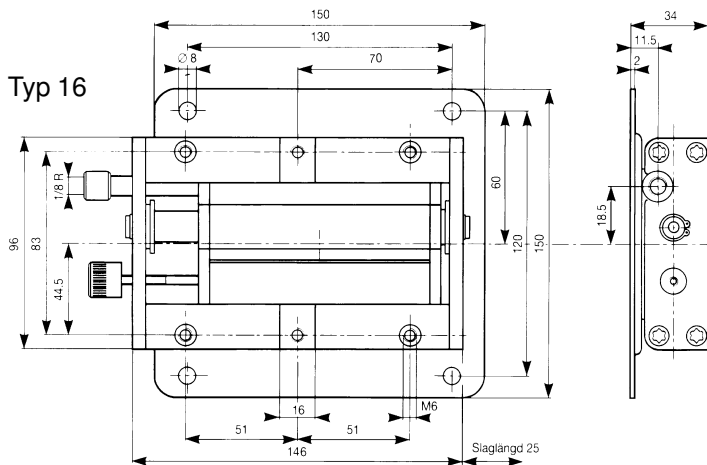

Typ 28

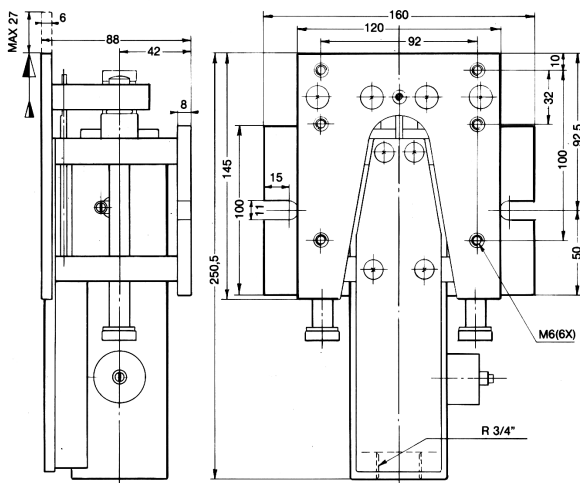
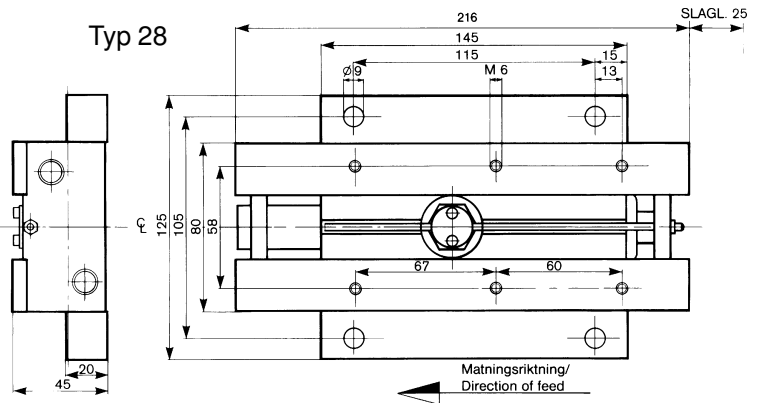

Typ 50

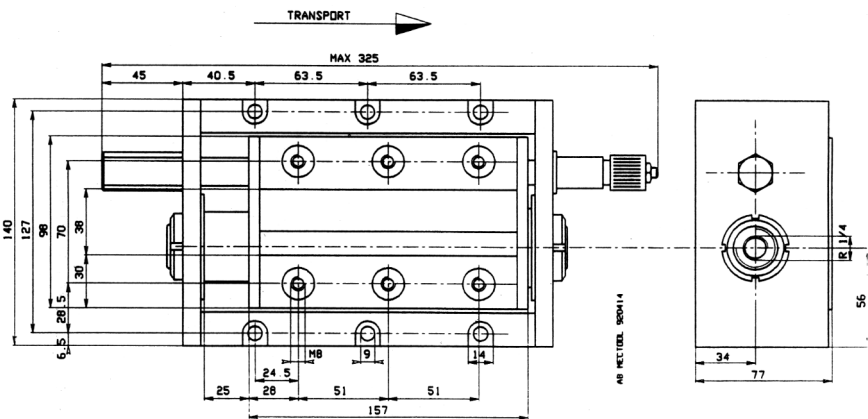

Typ 70

Tekniska data:

Typ	Max belastning	Max vikt transport-ränna	Lufttryck	Luft förbrukning	Slaglängd	Transport hastighet	Max. stigning	Vikt
Typ 16	3 kg	1,5 kg	5 bar	8-14 l/min	25 mm	8-10 m/min	8°	1,4 kg
Typ 28	10 kg	3 kg	5 bar	12-21 l/min	25 mm	8-10 m/min	8°	2,8 kg
Typ 50	40 kg	15 kg	5 bar	40 l/min	27 mm	8-10 m/min	8°	7,2 kg
Typ 70	70 kg	30 kg	5 bar	40-60 l/min	25 mm	8-10 m/min	8°	5,5 kg

Alla mått i mm

Vi förbehåller oss rätten till ändringar