

## ***Bandtransportör Typ SVENSON***



### ***Transportör med unikt drivsystem som medger drift med ospända band***

- *Minimal belastning på band och band-skarvar*
- *Säker bandstyrning*
- *Sliringsfri gång även vid hög belastning*
- *Låg bygghöjd*
- *Kan levereras i långa längder*
- *Bandsvärd i aluminium med T-spår för fastsättning av tillbehör*
- *Drivenheten placeras på valfri plats*
- *Tillbehör:  
Kantlister i olika utföranden  
Stativ, fasta eller med justerbar höjd  
Vinkelsatser  
Trattpåt som fångar upp gods  
Steglös hastighetsreglering  
Stegvis matning med paus/pulsrelä  
Kniveggsände*

# Bandtransportör Typ SVENSON

## Tekniska data (andra mått och utförande på begäran)

Bandsvård av eloxerade aluminiumprofiler och glidbädd av stål- eller aluminiumplåt.

Bandbredder: 200, 300, 400, och 500 mm

Längder: Från 580 mm och upp till 80 meter beroende på belastning, hastighet etc.

Kullagrade driv och brytrullar

Ändrullar diameter 50 mm

Bandtyper: Allmänna applikationer SAB/SNB 5E  
Livsmedel FAB/FNB 5E  
Oljebeständiga HAT 8P och HNB 8E  
Många andra typer på begäran

Kuggväxel motor 0,12 - 0,55 kW 400 Volt 50 hz

Bandhastighet. fasta lägen 3-45 m/min, alternativt steglös hastighet med frekvensreglering

Vinkelsatser för vinklar: Plan-Upp 0° - 40° och Upp-Plan 0° - 45°

## Belastningar och kapacitet

Max 50 kg/m och 150 kg totallast.

## Användningsområden

De flesta typer av applikationer, där man ej behöver medbringare, speciellt lämplig när det gäller långa transportörer

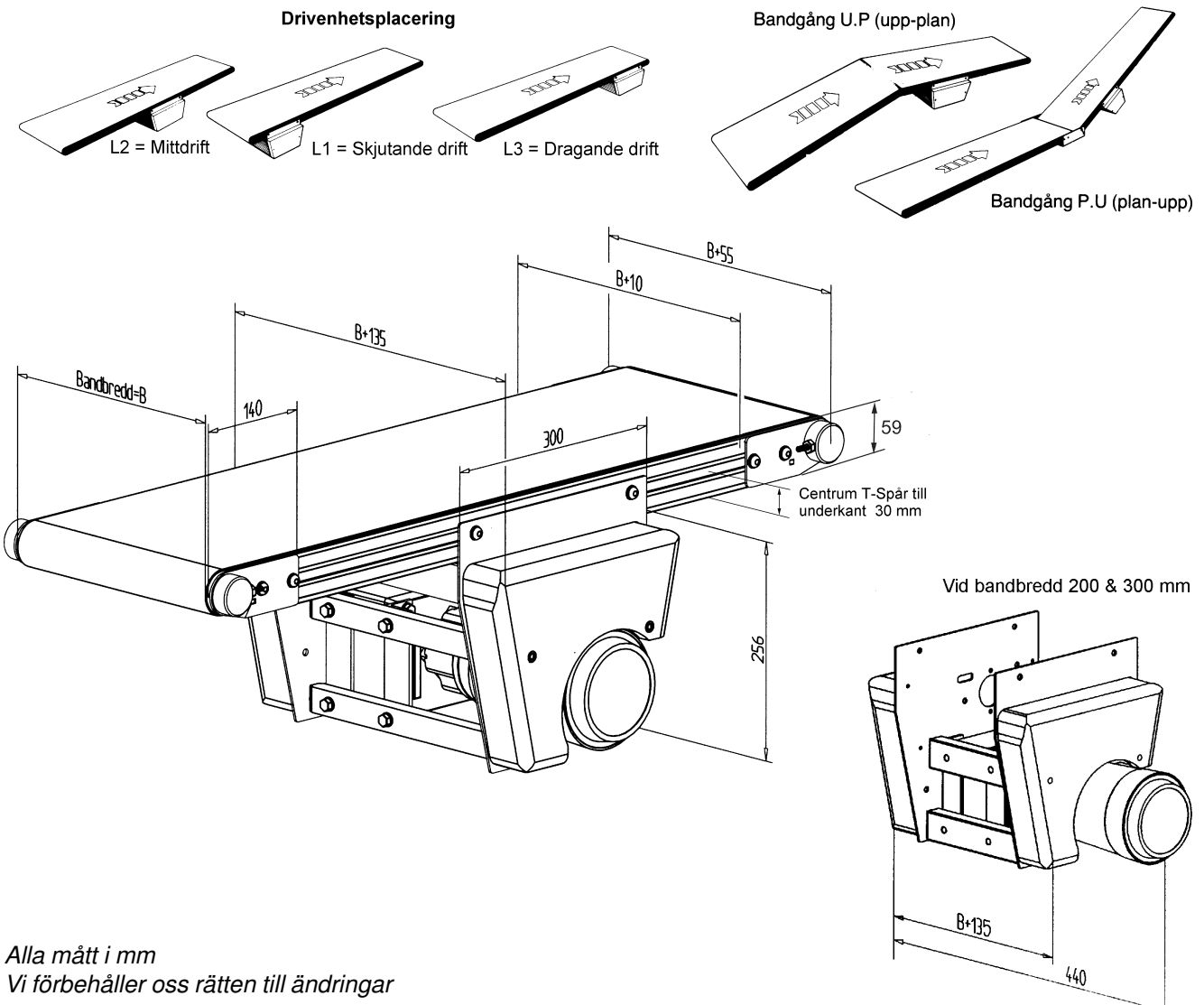

Alla mått i mm

Vi förbehåller oss rätten till ändringar